



# TREKHAKEN-ATTELAGES

G.D.W., N.V.

Hoogmoedweg 23

B-6700 WAARGEM

Tel. 22 (0) 96 80.412

Fax 22 (0) 96 80.0193

**TREKHAAK-ATTELAGES: Ford Escort Van '91 N°1033**

### Samensstelling

- |                                |              |
|--------------------------------|--------------|
| 1 trekhaak referentie 1033     |              |
| 1 bolfiems 50T                 | (*)          |
| 2 bouten + moeren M16-50       | (*)          |
| 3 bolkopbouten + moeren M10-30 | (C-C'-D)     |
| 2 bouten + moeren M10-100      | (B)          |
| 1 bout + moer M10-90           | (A)          |
| 2 rondsels 60-12-2             | (C-C')       |
| 3 verhoogde rondsels 60-16/68  | (A-B)        |
| 6 borgrondsels 10 mm           | (A-B-C-C'-D) |
| 2 borgrondsels 16 mm           | (*)          |
| 1 rondsel 30-10-5-2            | (D)          |

Goedkeuringsnr:	e6*94/20*0070*00
N° d'homologation	
waieur 'D' waarde	<del>50</del> 6,7
waieur 'S' waarde	50 - 60

### Composition

- |  |              |
|--|--------------|
| 1 attelage référence 1033              |              |
| 1 boule 50T                            | (*)          |
| 2 boulons + écrous M16-50              | (*)          |
| 3 boulons à tête bombé + écrous M10-30 | (C-C'-D)     |
| 2 boulons + écrous M10-100             | (B)          |
| 1 boulon + écrou M10-90                | (A)          |
| 3 rondelles 60-12-2                    | (C-C')       |
| 2 rondelles rehaussées 60-16/68        | (A-B)        |
| 6 rondelles de sécurité 10 mm          | (A-B-C-C'-D) |
| 2 rondelles de sécurité 16 mm          | (*)          |
| 1 rondelle 30-10-5-2                   | (D)          |

- 1/ Demonteer de roue de rechange et la plaque minéralogique.
- 2/ Derrière la plaque minéralogique il y a un forage au milieu. Forer ce trou jusqu'à l'avant de la traverse avec diam. 10,5 mm.
- 3/ Monter la rondelle rehaussée et le boulon par le forage existant. Monter l'attelage avec le point A au boulon sur l'avant de la traverse. Les points B se trouvent aussi contre l'avant de la traverse. Point C se trouve contre le plateau de chargement. Le point D se trouve aussi contre le plateau de chargement mais derrière la traverse où il y a les amortisseurs.
- 4/ Forer tous les points avec diam 10,5 mm, agrandir les points B jusqu'à 17 mm pour pouvoir mettre les rondelles rehaussées. Mettre tous les boulons à l'en-dessous et les rondelles à l'intérieur. Bien fixer.
- 5/ Monter le (\*) et bien fixer le tout.

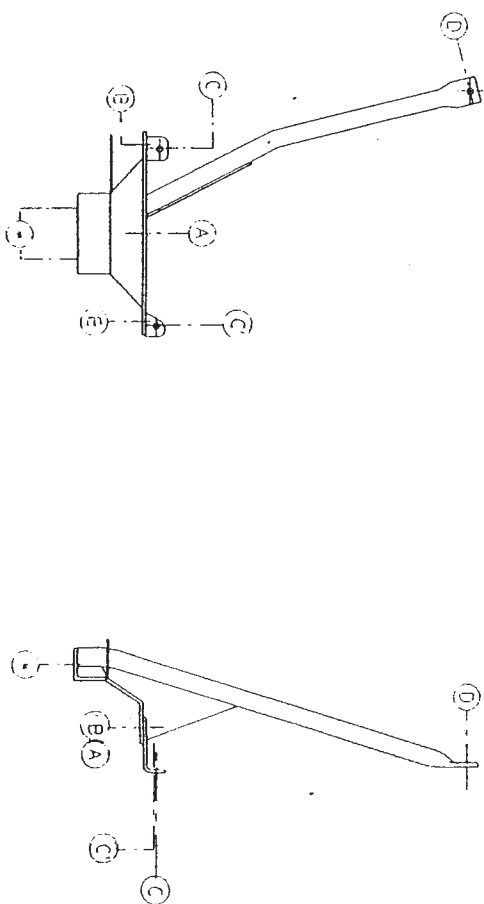

N.B. (\*) Standard uitrustingen (kunnen vervangen worden door originele aanpassstukken) equipments standard(peuvent être remplacé par des pièces d'adaptation d'origine

